



Narodowy Fundusz
Ochrony Środowiska
i Gospodarki Wodnej

KSIĘGA
IDENTYFIKACJI
WIZUALNEJ
NFOŚiGW

Cz. 1
Księga Znaków

Wstęp.	02	Logotyp. Warianty monochromatyczne. Forma uzupełniająca, układ poziomy, wyśrodkowany.	31
Logotyp. Forma podstawowa. Układ poziomy.	03	Logotyp. Warianty monochromatyczne. Forma z akronimem, układ poziomy.	32
Logotyp. Forma uzupełniająca. Układ poziomy.	04	Logotyp. Warianty monochromatyczne. Forma z akronimem, układ pionowy, wyśrodkowany.	33
Logotyp. Forma uzupełniająca. Układ pionowy, wyrównany do lewej.	05	Minimalna wielkość reprodukcji logotypu.	34
Logotyp. Forma uzupełniająca. Układ pionowy, wyrównany do prawej.	06	Kolorystyka podstawowa.	35
Logotyp. Forma uzupełniająca. Układ pionowy, wyśrodkowany.	07	Kolorystyka uzupełniająca.	36
Logotyp. Forma z akronimem. Układ poziomy.	08	Kolorystyka specjalna.	37
Logotyp. Forma z akronimem. Układ pionowy.	09	Logotyp na tłach.	38
Logotyp. Forma podstawowa. Układ poziomy. Wersja anglojęzyczna.	10	Typografia. Font dekoracyjny.	39
Logotyp. Formy uzupełniające. Wersje anglojęzyczne.	11	Typografia. Font do zastosowań biurowych.	40
Zestawienie wszystkich wersji logotypów.	12	Typografia. Font stosowany na stronie www.	41
Logotyp. Konstrukcja i proporcje.	13	Typografia. Zastosowanie krojów pisma.	42
Logotyp. Siatka modułowa.	14	Umieszczenie oraz wielkość dedykowane dla haseł promocyjnych stosowanych wraz z logotypem.	43
Logotyp na osiach.	15	Elementy dekoracyjne. Geneza, element podstawowy.	44
Logotyp. Pole podstawowe.	16	Odwzorowanie logotypu na różnych podłożach i materiałach.	45
Logotyp. Pole ochronne.	17	Niedozwolone stosowanie logotypu.	46
Logotyp. Zestawienie logotypu NFOŚiGW z innymi znakami. Układ poziomy.	18	Strona www. Umieszczenie oraz wielkość logotypu względem strony. Kolorystyka.	47
Logotyp. Zestawienie logotypu NFOŚiGW z innymi znakami. Układ pionowy.	19	Strona www. Stałe elementy graficzne.	48
Logotyp. Warianty achromatyczne. Forma podstawowa, układ poziomy.	20	Materiały audio i wideo. Animacja logo.	49
Logotyp. Warianty achromatyczne. Forma uzupełniająca, układ poziomy.	21	Materiały audio i wideo. Elementy produkcji filmowych.	50
Logotyp. Warianty achromatyczne. Forma podstawowa, układ poziomy, wyrównany do lewej.	22	Wymagania ekologiczne.	51
Logotyp. Warianty achromatyczne. Forma podstawowa, układ poziomy, wyrównany do prawej.	23	Komórka koordynująca.	52
Logotyp. Warianty achromatyczne. Forma podstawowa, układ poziomy, wyśrodkowany.	24		
Logotyp. Warianty achromatyczne. Forma z akronimem, układ poziomy.	25		
Logotyp. Warianty achromatyczne. Forma z akronimem, układ pionowy, wyśrodkowany.	26		
Logotyp. Warianty monochromatyczne. Forma podstawowa, układ poziomy.	27		
Logotyp. Warianty monochromatyczne. Forma uzupełniająca, układ poziomy.	28		
Logotyp. Warianty monochromatyczne. Forma uzupełniająca, układ poziomy, wyrównany do lewej.	29		
Logotyp. Warianty monochromatyczne. Forma uzupełniająca, układ poziomy, wyrównany do prawej.	30		

Wstęp.

Narodowy Fundusz Ochrony Środowiska i Gospodarki Wodnej

Narodowy Fundusz Ochrony Środowiska i Gospodarki Wodnej (NFOŚiGW), który powstał w 1989 r. w okresie zmian ustrojowych Polski, jest głównym ogniwem polskiego systemu finansowania ochrony środowiska i gospodarki wodnej, dysponując największym potencjałem finansowym. Narodowy Fundusz jest ważnym narzędziem realizacji polityki ochrony środowiska w Polsce. Służą temu stabilne przychody, doświadczony kadry oraz wypracowane formy współpracy z beneficjentami. Narodowy Fundusz oferuje pożyczki i dotacje na projekty realizowane m.in. przez samorządy, przedsiębiorstwa, organizacje społeczne, a także osoby fizyczne. W latach 1989-2013 NFOŚiGW dofinansował przedsięwzięcia ekologiczne kwotą ponad 31 mld złotych, a wartość zrealizowanych inwestycji przekroczyła 130 mld zł. Narodowy Fundusz jest również największym w Polsce partnerem międzynarodowych instytucji finansowych w obsłudze środków zagranicznych przeznaczonych na ochronę środowiska. www.nfosigw.gov.pl

Wizerunek NFOŚiGW

Spójność elementów identyfikacji wizualnej Narodowego Funduszu wpływa w znaczący sposób na jego wizerunek oraz zapewnia przejrzystość, adekwatność i ciągłość przekazu. Stosowanie zasad Księgi Identyfikacji Wizualnej Narodowego Funduszu porządkuje i integruje jego komunikację wewnętrzną i zewnętrzną. Postrzeganie działalności organizacji i jej samej w pierwszej kolejności odbywa się bowiem poprzez sferę wizualną, zewnętrzną i jest elementem budowania jej reputacji.

Księga Identyfikacji Wizualnej NFOŚiGW

Księga Identyfikacji Wizualnej Narodowego Funduszu Ochrony Środowiska i Gospodarki Wodnej (dalej zwana „KIW NFOŚiGW”) określa system identyfikacji wizualnej obowiązujący dla wszelkiego typu materiałów tworzonych w Narodowym Funduszu i dla Narodowego Funduszu z użyciem znaku graficznego identyfikującego Narodowy Fundusz. W szczególności wyznacza zasady stosowania logotypu Narodowego Funduszu, który jest elementem niezmiennym i chronionym prawem. KIW NFOŚiGW służy jako oficjalna instrukcja i podlega corocznej weryfikacji oraz aktualizacji.

Zasady stosowania KIW NFOŚiGW

Zasady zawarte w KIW NFOŚiGW stosuje się do tworzenia zarówno materiałów zewnętrznych jak i wewnętrznych o charakterze oficjalnym. KIW NFOŚiGW składa się z trzech części: cz. 1 "Księga Znaku", cz. 2 "Podręcznik stosowania oznaczeń z użyciem logotypu NFOŚiGW dla pracowników", cz. 3 "Podręcznik stosowania oznaczeń z użyciem logotypu NFOŚiGW dla podmiotów zewnętrznych". Część 2 KIW przedstawia wzory materiałów stosowanych przez pracowników NFOŚiGW, np. wizytówki, papier firmowy, komplementki, etc. Część 3 KIW jest skierowana do beneficjentów i kontrahentów zewnętrznych, którzy będą stosowali logotyp NFOŚiGW, np. na swoich materiałach, oznaczali przedsięwzięcia dofinansowane przez Narodowy Fundusz, czy produkowali materiały z użyciem logotypu NFOŚiGW. KIW NFOŚiGW stanowi instrukcję, od której jakiegokolwiek odstępstwo musi być zatwierdzone przez komórkę Narodowego Funduszu odpowiedzialną za nadzór nad przygotowaniem i aktualizacją KIW NFOŚiGW.

Ochrona logotypu NFOŚiGW

Logotyp Narodowego Funduszu jest chroniony prawami autorskimi i prawem ochronnym znaku towarowego (decyzja Urzędu Patentowego Rzeczypospolitej Polskiej nr Z-332417).



Logotyp.
Forma podstawowa.
Układ poziomy.

Symbolika logotypu odnosi się bezpośrednio do wschodzącego/zachodzącego słońca na tle lasu z refleksiem w wodzie.

Nie dopuszcza się użycia samego znaku bez akronimu lub pełnej nazwy.

Logotyp.
Forma uzupełniająca.
Układ poziomy.

Stosowanie form uzupełniających jest dozwolone pod warunkiem zachowania kryterium czytelności w stosunku do materiału, na którym jest odwzorowany logotyp.



Logotyp.
Forma uzupełniająca.
Układ pionowy, wyrównany do lewej.



Logotyp.
Forma uzupełniająca.
Układ pionowy, wyrównany do prawej.



Logotyp.
Forma uzupełniająca.
Układ pionowy, wyśrodkowany.



Logotyp.
Forma z akronimem.
Układ poziomy.



Logotyp.
Forma z akronimem.
Układ pionowy.



Logotyp.
Forma podstawowa.
Układ poziomy. Wersja anglojęzyczna.

Zastosowanie:
Materiały skierowane do odbiorców anglojęzycznych.



National Fund
for Environmental Protection
and Water Management

Logotyp.
Formy uzupełniające.
Wersje anglojęzyczne.



Zestawienie wszystkich wersji logotypów.

	Układ poziomy, trójwersowy	Układ poziomy, jednowersowy	Układ poziomy, dwuwersowy (łamanie w połowie pierwszego członu nazwy)	Układ pionowy, jednowersowy	Układ pionowy, trójwersowy, wyrównany do lewej	Układ pionowy, trójwersowy, wyrównany do prawej	Układ pionowy, trójwersowy, wyśrodkowany
logotyp wersja podstawowa							
logotyp wersja uzupełniająca							
logotyp wersja podstawowa, angielszczyzna							
logotyp wersja uzupełniająca, angielszczyzna							

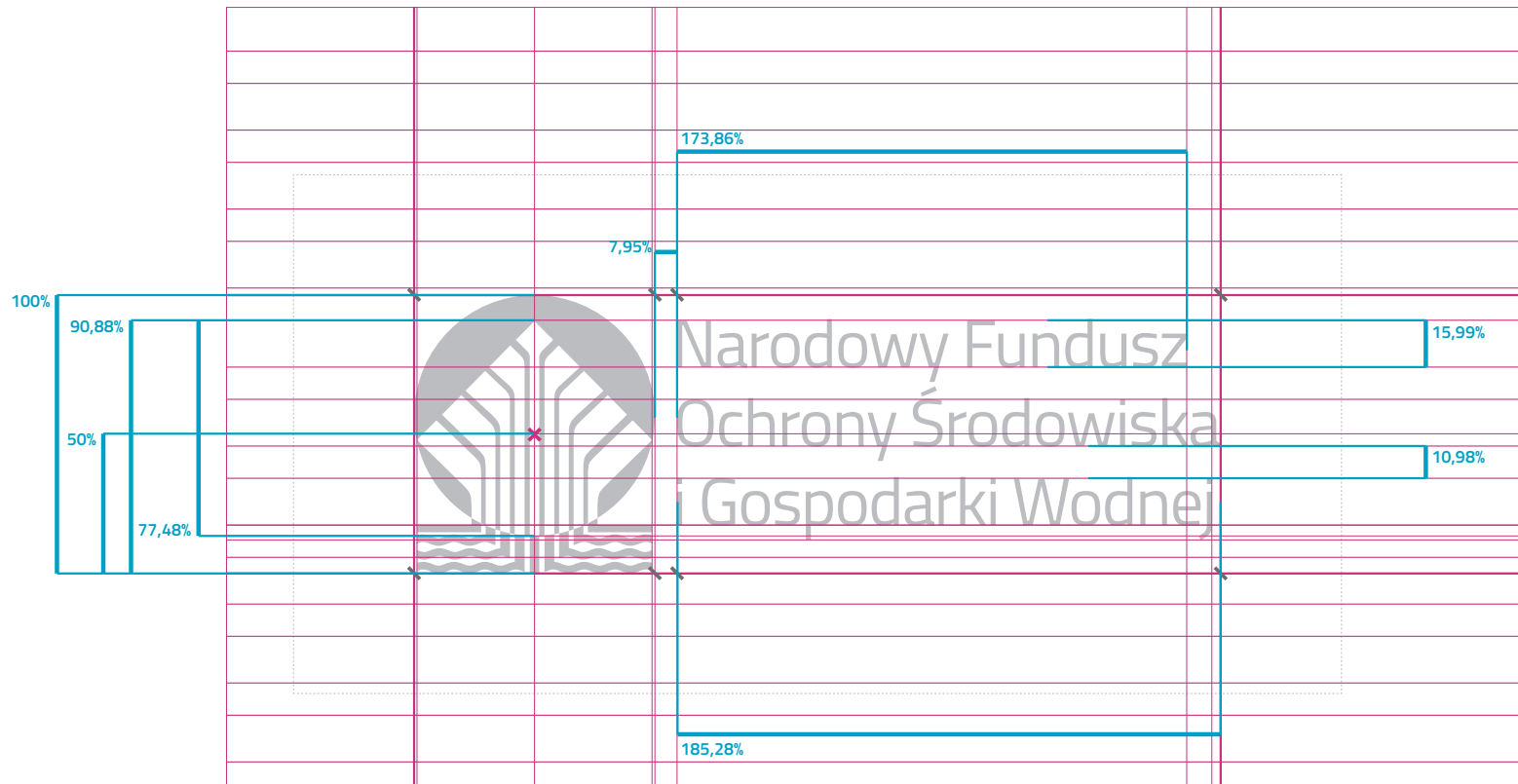

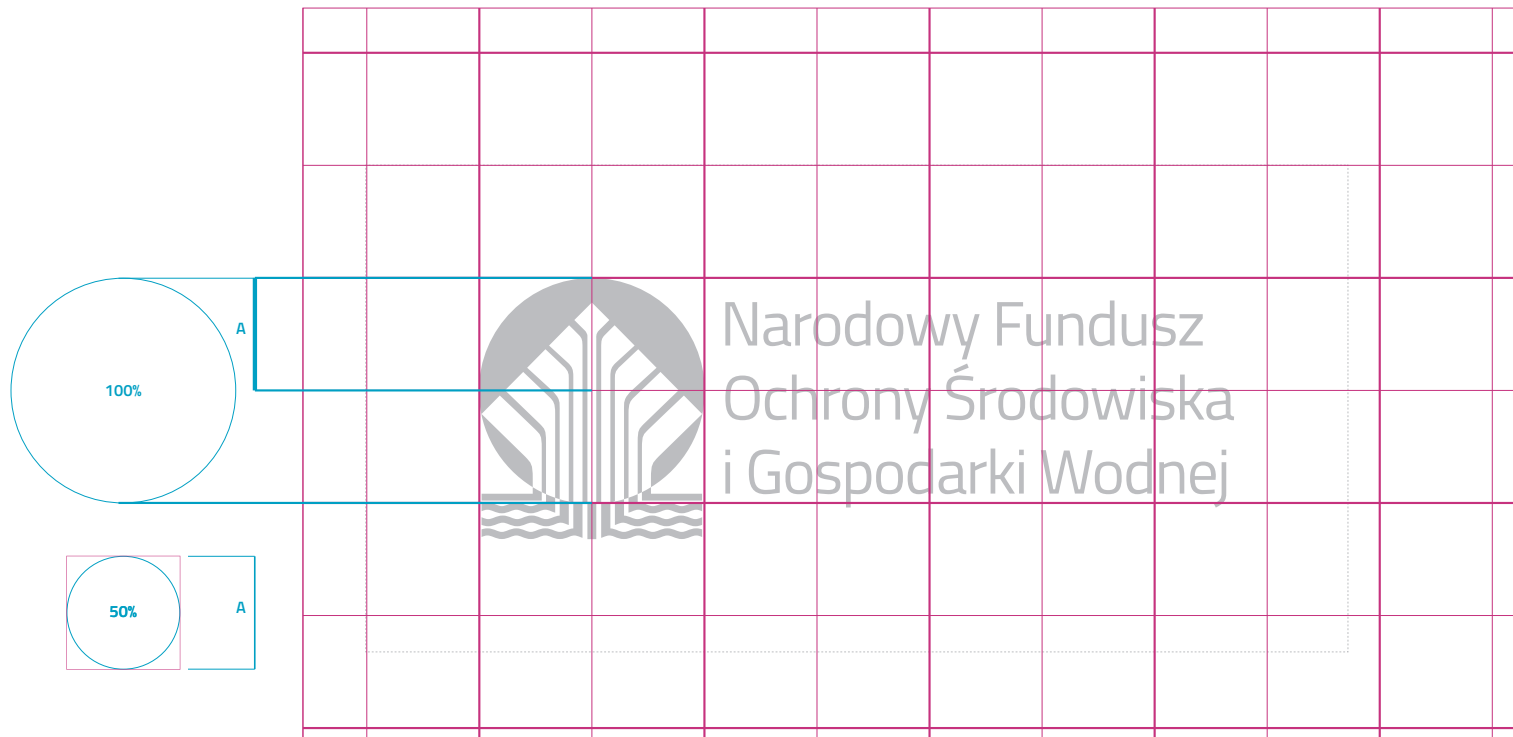

Logotyp na osiach.



Logotyp.
Pole podstawowe.



Logotyp.
Pole ochronne.

Jest to przestrzeń wokół logotypu bez elementów graficznych oraz tekstu. Pole ochronne wyznacza także minimalny odstęp logotypu od krawędzi nośnika.

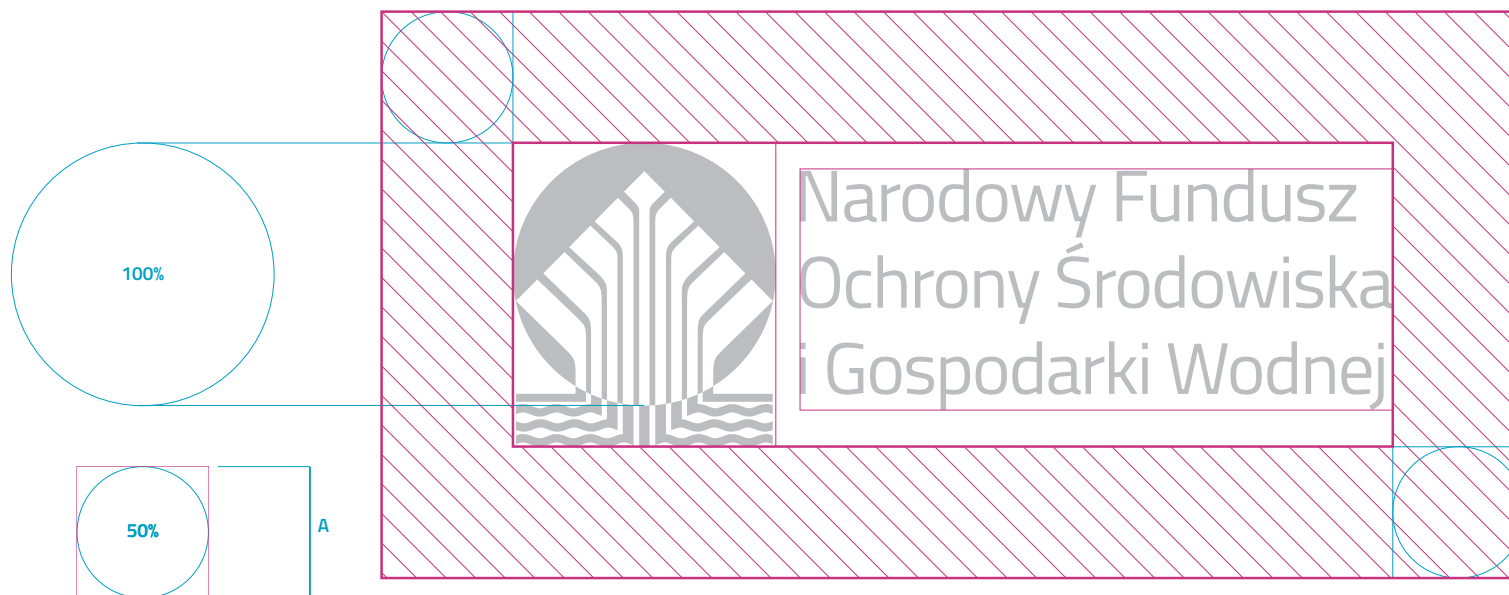

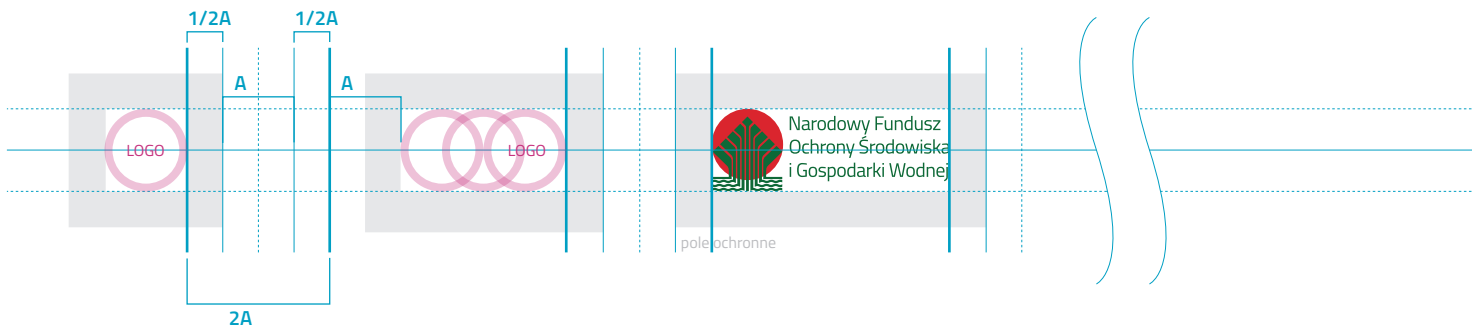
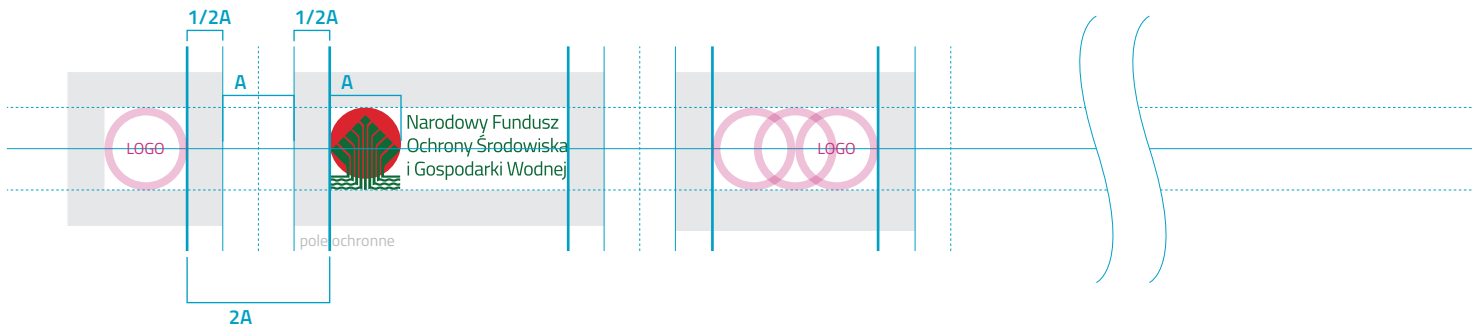
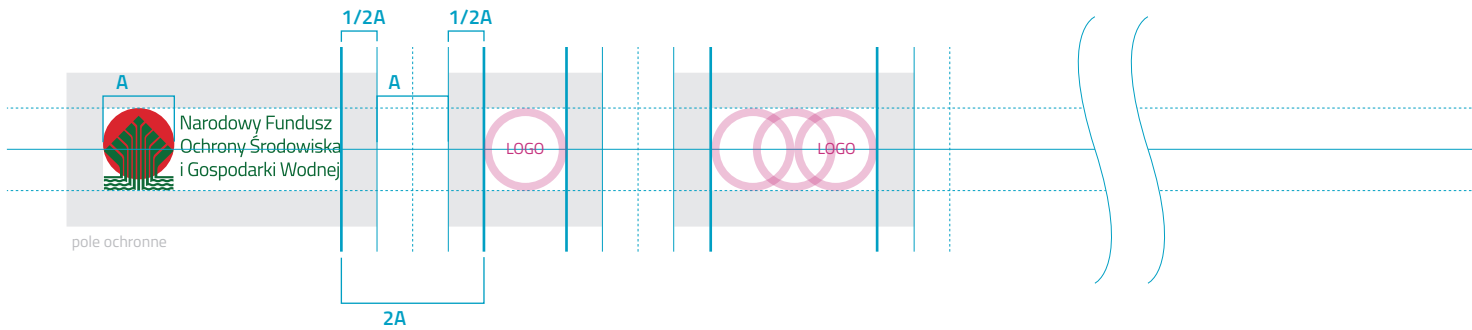

Logotyp.
Zestawienie logotypu NFOŚiGW z innymi znakami. Układ poziomy.

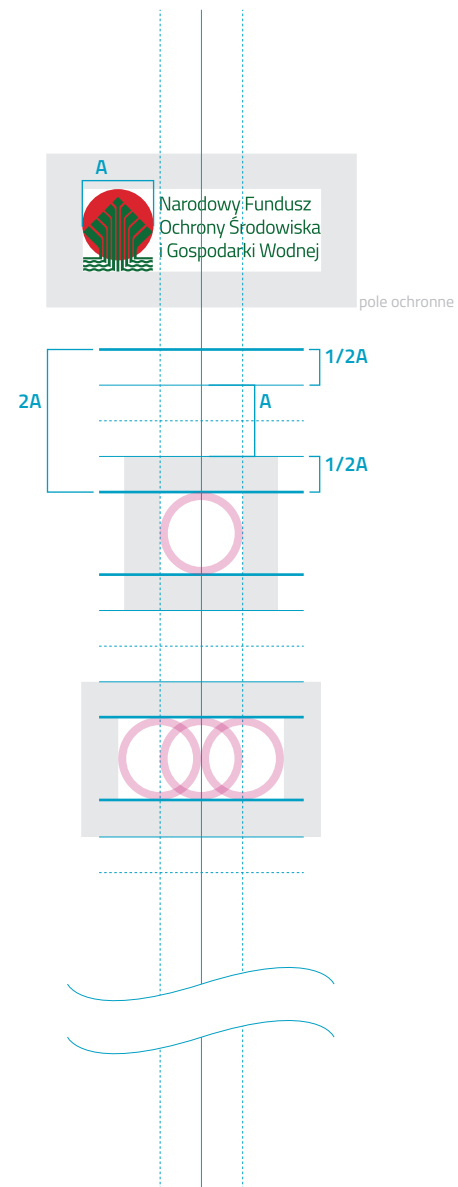

Logotyp.
Zestawienie logotypu NFOŚiGW z innymi
znakami. Układ pionowy.

Logotyp.
Warianty achromatyczne.
Forma podstawowa, układ poziomy.

czerń 100%



Narodowy Fundusz
Ochrony Środowiska
i Gospodarki Wodnej

czerń 70%



Narodowy Fundusz
Ochrony Środowiska
i Gospodarki Wodnej



Narodowy Fundusz
Ochrony Środowiska
i Gospodarki Wodnej

Logotyp.
Warianty achromatyczne.
Forma uzupełniająca, układ poziomy.

czerń 100%



Narodowy Fundusz
Ochrony Środowiska i Gospodarki Wodnej

czerń 70%



Narodowy Fundusz
Ochrony Środowiska i Gospodarki Wodnej



Narodowy Fundusz
Ochrony Środowiska i Gospodarki Wodnej

czerń 100%



Narodowy Fundusz
Ochrony Środowiska
i Gospodarki Wodnej

czerń 70%



Narodowy Fundusz
Ochrony Środowiska
i Gospodarki Wodnej



Narodowy Fundusz
Ochrony Środowiska
i Gospodarki Wodnej

Logotyp.
Warianty achromatyczne.
Forma uzupełniająca, układ poziomy,
wyrównany do lewej.

czerń 100%



Narodowy Fundusz
Ochrony Środowiska
i Gospodarki Wodnej

czerń 70%



Narodowy Fundusz
Ochrony Środowiska
i Gospodarki Wodnej



Narodowy Fundusz
Ochrony Środowiska
i Gospodarki Wodnej

Logotyp.
Warianty achromatyczne.
Forma uzupełniająca, układ poziomy,
wyrównany do prawej.

czerń 100%



Narodowy Fundusz
Ochrony Środowiska
i Gospodarki Wodnej

czerń 70%

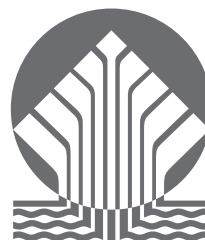

Narodowy Fundusz
Ochrony Środowiska
i Gospodarki Wodnej



Narodowy Fundusz
Ochrony Środowiska
i Gospodarki Wodnej

Logotyp.
Warianty achromatyczne.
Forma uzupełniająca, układ poziomy,
wyśrodkowany.

Logotyp.
Warianty achromatyczne.
Forma z akronimem, układ poziomy.

czerń 100%

czerń 70%



czerń 100%

czerń 70%

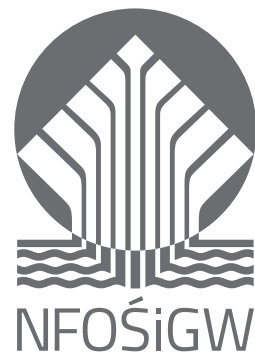

Logotyp.
Warianty achromatyczne.
Forma z akronimem, układ pionowy,
wyśrodkowany.

Logotyp.
Warianty monochromatyczne.
Forma podstawowa, układ poziomy.



Narodowy Fundusz
Ochrony Środowiska
i Gospodarki Wodnej



Narodowy Fundusz
Ochrony Środowiska
i Gospodarki Wodnej



Narodowy Fundusz
Ochrony Środowiska
i Gospodarki Wodnej



Narodowy Fundusz
Ochrony Środowiska
i Gospodarki Wodnej

Logotyp.
Warianty monochromatyczne.
Forma uzupełniająca, układ poziomy.

 <p>Narodowy Fundusz Ochrony Środowiska i Gospodarki Wodnej</p>	 <p>Narodowy Fundusz Ochrony Środowiska i Gospodarki Wodnej</p>
 <p>Narodowy Fundusz Ochrony Środowiska i Gospodarki Wodnej</p>	 <p>Narodowy Fundusz Ochrony Środowiska i Gospodarki Wodnej</p>



Logotyp.
Warianty monochromatyczne.
Forma uzupełniająca, układ poziomy,
wyrównany do lewej.



Logotyp.
Warianty monochromatyczne.
Forma uzupełniająca, układ poziomy,
wyrównany do prawej.



Logotyp.
Warianty monochromatyczne.
Forma uzupełniająca, układ poziomy,
wyśrodkowany.

Logotyp.
Warianty monochromatyczne.
Forma z akronimem, układ poziomy.





Logotyp.
Warianty monochromatyczne.
Forma z akronimem, układ pionowy,
wyśrodkowany.

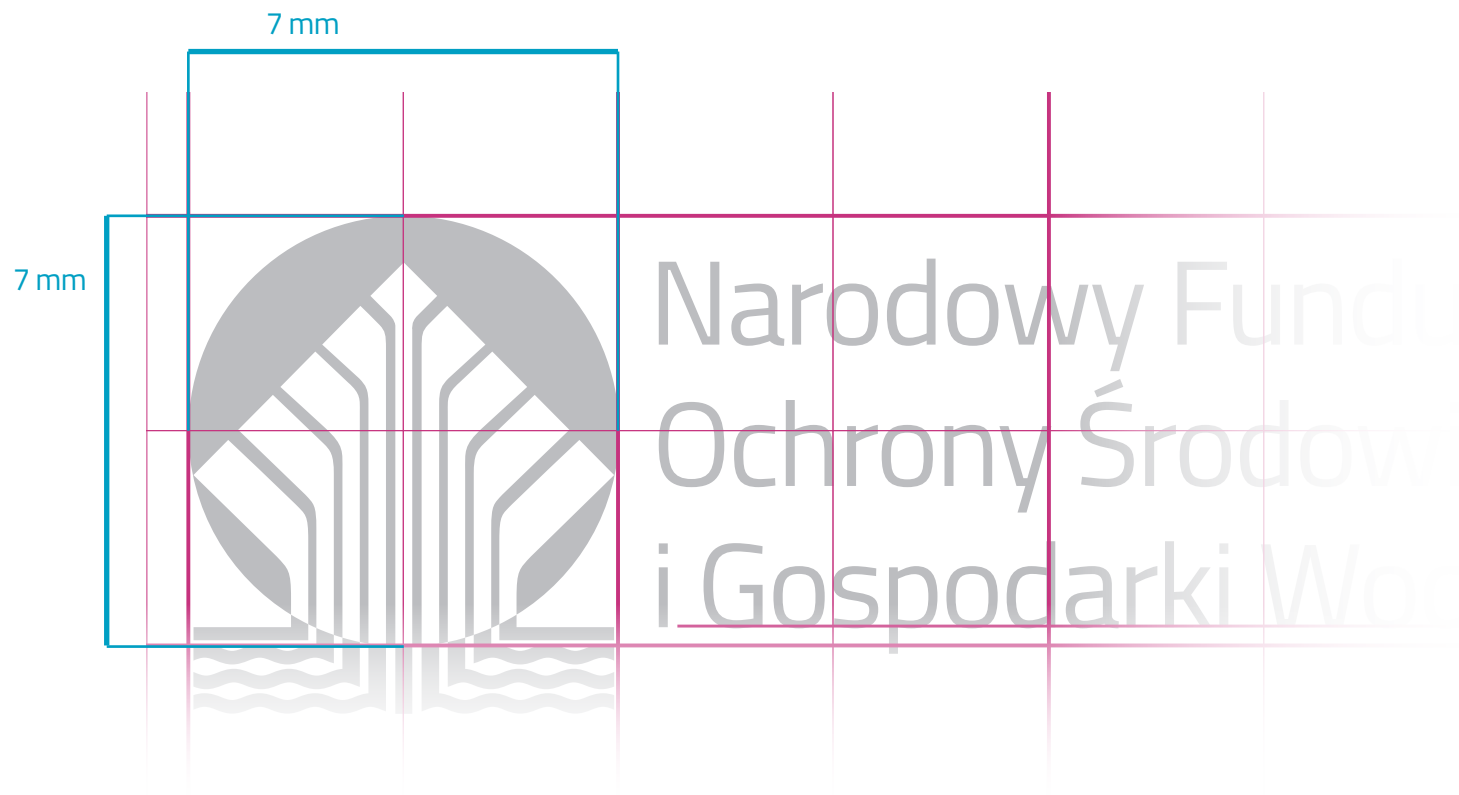

Minimalna wielkość reprodukcji logotypu.

Optymalna wielkość znaku dla formatów (wysokość):

A2: 30 mm
 A3: 14 mm
 A4: 11 mm
 A5: 10 mm

B2: 34 mm
 B3: 18 mm
 B4: 14 mm
 B5: 13 mm

C2: 32 mm
 C3: 16 mm
 C4: 12 mm
 C5: 11 mm

Wielkość preferowana



Wielkość minimalna

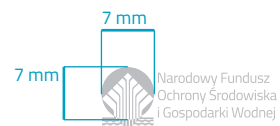

Czerwony

Pantone 1795 c

C: 0
M: 94
Y: 100
K: 0

R: 217
G: 39
B: 45

HTML: #CC0000



OFFSET	SITODRUK	FOLIA	LAKIER PROSZKOWY	HTML
Pantone 1795 c	Pantone 1795 c	folia Oracal: SERIA 951 (12-letnia) SERIA 64 1 (4-letnia)	RAL: 3020	R: 217 G: 39 B: 45
C: 0 M: 94 Y: 100 K: 0	C: 0 M: 94 Y: 100 K: 0			
		czerwony: 032		

Kolorystyka podstawowa.

Zastosowanie:
logotyp, tła, teksty, punktory występujące w materiałach do druku każdego rodzaju, np.: ulotka, koperta, wizytówka, folder, broszura, plakat, billboard itp., jak i w przypadku różnego rodzaju multimediiów i stron internetowych (np. prezentacja multimedialna, animacje itp.)

Zielony

Pantone 349 c

C: 100
M: 0
Y: 83
K: 47

R: 2
G: 105
B: 55

HTML: #006633



OFFSET	SITODRUK	FOLIA	LAKIER PROSZKOWY	HTML
Pantone 349 c	Pantone 349 c	folia Oracal: SERIA 951 (12-letnia) SERIA 64 1 (4-letnia)	RAL: 6029	R: 2 G: 105 B: 55
C: 100 M: 0 Y: 83 K: 47	C: 100 M: 0 Y: 83 K: 47			
		zielony: 068		

Jasnozielony

Pantone 375 c

C: 40
M: 0
Y: 100
K: 0

R: 132
G: 194
B: 37

HTML: #99CC00



PANTONE 375 C

OFFSET SITODRUK HTML

Pantone 375 c	Pantone 375 c	R: 132 G: 194 B: 37
C: 40 M: 0 Y: 100 K: 0	C: 40 M: 0 Y: 100 K: 0	

Ciemnoniebieski

Pantone 633 c

c: 86
M: 36
Y: 33
K: 4

R: 17
G: 112
B: 136

HTML: #006699



PANTONE 633 C

OFFSET SITODRUK HTML

Pantone 633 c	Pantone 633 c	R: 17 G: 112 B: 136
C: 86 M: 36 Y: 33 K: 4	C: 86 M: 36 Y: 33 K: 4	

Jasnoniebieski

Pantone 3125 c

C: 72
M: 6
Y: 15
K: 0

R: 0
G: 161
B: 195

HTML: #33CCFF



PANTONE 3125 C

OFFSET SITODRUK HTML

Pantone 3125 c	Pantone 3125 c	R: 0 G: 161 B: 195
C: 72 M: 6 Y: 15 K: 0	C: 72 M: 6 Y: 15 K: 0	

Kolorystyka uzupełniająca.

Zastosowanie:
elementy dekoracyjne i tła występujące w materiałach do druku każdego rodzaju, np.: ulotka, koperta, wizytówka, folder, broszura, plakat, billboard itp., jak i w przypadku różnego rodzaju multimediiów i stron internetowych (np. prezentacja multimedialna, animacje itp.)

Złoty

Pantone 873 c



OFFSET	SITODRUK	FOLIA	LAKIER PROSZKOWY
Pantone 873 c	Pantone 873 c	folia Oracal: SERIA 951 (12-letnia) SERIA 641 (4-letnia) złoty: 091	RAL: 1036



Narodowy Fundusz
Ochrony Środowiska
i Gospodarki Wodnej

Srebrny

Pantone 877 c



OFFSET	SITODRUK	FOLIA	LAKIER PROSZKOWY
Pantone 877 c	Pantone 877 c	folia Oracal: SERIA 951 (12-letnia) SERIA 641 (4-letnia) srebrny: 090	RAL: 9006



Narodowy Fundusz
Ochrony Środowiska
i Gospodarki Wodnej

Kolorystyka specjalna.

Zastosowanie:
wyjątkowe okoliczności, rocznice, jubileusze,
komunikacja skierowana do VIP, np.: zaproszenia,
dyplomy, podziękowania, foldery itp.



Logotyp na tłach.

czerń 70%

Preferowane jest umieszczenie logotypu na zdjęciu jeżeli przestrzegane są niżej opisane zasady:
 fotografia powinna być ciemna lub zawierać ciemne fragmenty kompozycji,
 kompozycja powinna być mało dynamiczna, prosta, pozbawiona szczegółów
 tak, by po umieszczeniu logotypu w wersji achromatycznej (białej) zachować
 jego doskonałą czytelność.

TITILLIUM REGULAR

AaAąBbCcĆćDdEeFfGgHhIiJjKkLlŁłMmNnŃńOoÓóPpQqRrSsŚśTtUuVvWwXxYy
ZzŻżŹź 0123456789 .,-+=();:'''?!/

TITILLIUM REGULAR ITALIC

*AaAąBbCcĆćDdEeFfGgHhIiJjKkLlŁłMmNnŃńOoÓóPpQqRrSsŚśTtUuVvWwXxYy
ZzŻżŹź 0123456789 .,-+=();:'''?!/*

TITILLIUM SEMIBOLD

**AaAąBbCcĆćDdEeFfGgHhIiJjKkLlŁłMmNnŃńOoÓóPpQqRrSsŚśTtUu
VvWwXxYyZzŻżŹź 0123456789 .,-+=();:'''?!/**

TITILLIUM SEMIBOLD ITALIC

***AaAąBbCcĆćDdEeFfGgHhIiJjKkLlŁłMmNnŃńOoÓóPpQqRrSsŚśTtUu
VvWwXxYyZzŻżŹź 0123456789 .,-+=();:'''?!/***

TITILLIUM BOLD

**AaAąBbCcĆćDdEeFfGgHhIiJjKkLlŁłMmNnŃńOoÓóPpQqRrSsŚśTtUu
VvWwXxYyZzŻżŹź 0123456789 .,-+=();:'''?!/**

TITILLIUM BOLD ITALIC

***AaAąBbCcĆćDdEeFfGgHhIiJjKkLlŁłMmNnŃńOoÓóPpQqRrSsŚśTtUu
VvWwXxYyZzŻżŹź 0123456789 .,-+=();:'''?!/***

Typografia. Font dekoracyjny.

Zastosowanie:

logotyp ze wszystkimi jego wersjami, hasła występujące w materiałach reklamowych (np. artykuł sponsorowany, reklama prasowa, stoisko wystawiennicze, ścianka medialna, roll-up, billboard, szyldy, flagi, oznakowania budynków) oraz teksty znajdujące zastosowanie w przypadku wyjątkowych okoliczności jak rocznice, jubileusze, komunikacja skierowana do VIP (np. zaproszenia, dyplomy, karta grzecznościowa).

Titillium Regular

Titillium Regular Italic

Titillium Semibold

Titillium Semibold Italic

Titillium Bold

Titillium Bold Italic

CALIBRI REGULAR

AaAąBbCcĆćDdEeFfGgHhIiJjKkLlŁłMmNnŃńOoÓóPpQqRrSsŚśTtUuVvWwXxYy
ZzŻżŹź 0123456789 .,-+=();:'''?!/

CALIBRI BOLD

**AaAąBbCcĆćDdEeFfGgHhIiJjKkLlŁłMmNnŃńOoÓóPpQqRrSsŚśTtUuVvWwXxYy
ZzŻżŹź 0123456789 .,-+=();:'''?!/**

CALIBRI ITALIC

*AaAąBbCcĆćDdEeFfGgHhIiJjKkLlŁłMmNnŃńOoÓóPpQqRrSsŚśTtUu
VvWwXxYyZzŻżŹź 0123456789 .,-+=();:'''?!/*

Typografia. Font do zastosowań biurowych.

Zastosowanie:

różnego rodzaju druki/dokumenty firmowe (np. umowy, decyzje, ogłoszenia, oświadczenia, informacje prasowe, notatki służbowe, nalepki, tablice informacyjne, tablice pamiątkowe, certyfikaty, korespondencja, stopka mailowa, agenda spotkania, notatka ze spotkania, koperty, papier firmowy, prezentacje multimedialne, umowy z podwykonawcami, pieczętki pracownicze i ogólna pieczętka adresowa, wizytówki indywidualne i ogólne, wnioski o patronat, regulaminy, druki przetargowe, identyfikatory, tabliczki informacyjne przy drzwiach).

Calibri Regular

Calibri Bold

Calibri Italic

SOURCE SANS PRO LIGHT

AaAqBbCcĆcDdEeFfGgHhIiJjKkLlŁłMmNnŃńOoÓóPpQqRrSsŚśTtUuVvWwXxYy
ZzŻżŹź 0123456789 .,-+=();:””?!”/

SOURCE SANS PRO LIGHT ITALIC

*AaAqBbCcĆcDdEeFfGgHhIiJjKkLlŁłMmNnŃńOoÓóPpQqRrSsŚśTtUuVvWwXxYy
ZzŻżŹź 0123456789 .,-+=();:””?!”/*

SOURCE SANS PRO REGULAR

AaAqBbCcĆcDdEeFfGgHhIiJjKkLlŁłMmNnŃńOoÓóPpQqRrSsŚśTtUu
VvWwXxYyZzŻżŹź 0123456789 .,-+=();:””?!”/

SOURCE SANS PRO ITALIC

*AaAqBbCcĆcDdEeFfGgHhIiJjKkLlŁłMmNnŃńOoÓóPpQqRrSsŚśTtUu
VvWwXxYyZzŻżŹź 0123456789 .,-+=();:””?!”/*

SOURCE SANS PRO SEMIBOLD

**AaAqBbCcĆcDdEeFfGgHhIiJjKkLlŁłMmNnŃńOoÓóPpQqRrSsŚśTtUu
VvWwXxYyZzŻżŹź 0123456789 .,-+=();:””?!”/**

SOURCE SANS PRO SEMIBOLD ITALIC

***AaAqBbCcĆcDdEeFfGgHhIiJjKkLlŁłMmNnŃńOoÓóPpQqRrSsŚśTtUu
VvWwXxYyZzŻżŹź 0123456789 .,-+=();:””?!”/***

SOURCE SANS PRO BOLD

**AaAqBbCcĆcDdEeFfGgHhIiJjKkLlŁłMmNnŃńOoÓóPpQqRrSsŚśTtUu
VvWwXxYyZzŻżŹź 0123456789 .,-+=();:””?!”/**

SOURCE SANS PRO BOLD ITALIC

***AaAqBbCcĆcDdEeFfGgHhIiJjKkLlŁłMmNnŃńOoÓóPpQqRrSsŚśTtUu
VvWwXxYyZzŻżŹź 0123456789 .,-+=();:””?!”/***

Typografia.

Font stosowany na stronie [www](#).

Zastosowanie na stronach internetowych, w tym stronie NFOŚiGW oraz multimediami, animacjach i banerach [www](#).

Source Sans Pro Light

Source Sans Pro Light Italic

Source Sans Pro Regular

Source Sans Pro Italic

Source Sans Pro Semibold

Source Sans Pro Semibold Italic

Source Sans Pro Bold

Source Sans Pro Bold Italic

Zielony Pantone 349 c C: 100 R: 2
M: 0 G: 105
Y: 83 B: 55
K: 47

Czarny black 100% C: 0 R: 0
M: 0 G: 0
Y: 0 B: 0
K: 100

Calibri Regular (np. data, miejscowość)
tekst: 11 pt

Lorem ipsum dolor sit amet

Calibri Regular/Titillium Regular (np. nagłówek, tytuł, wprowadzenie, hasło)
tekst: 18 pt

Dolor sit amet, consectetur adipiscing elit.

Calibri Regular/Titillium Regular (np. podtytuł)
tekst: 14 pt

Lorem ipsum dolor sit amet.

Calibri Regular (np. miejsce, szczegółowa data, skład zespołu)
tekst: 11 pt

Lorem ipsum dolor sit amet

Calibri Regular (np. treść wprowadzenia)
tekst: 11 pt
interlinia: 13,2 pt (auto)

Lorem ipsum dolor sit amet, consectetur adipiscing elit. In vel finibus risus, vitae accumsan arcu. Fus arcu eget leo posuere ornare et eget sapien. Nam vestibulum ornare vulputate. Praesent vestibulum; convallis. Cras odio orci, malesuada non mi varius, aliquet placerat neque. SED CONSEQUAT ORCI MI, tate lacus iaculis ac. Donec convallis metus at risus fringilla, quis rhoncus nunc pharetra:

Akapit 5 - 10 pt

Calibri Bold (np. wyróżniony fragment treści wraz z punktami)
tekst: 10 pt
interlinia: 12 pt (auto)

- Proin fringilla fermentum ullamcorper,
- Maecenas tempor tellus malesuada tortor facilisis,
- Sit amet blandit enim tristique,
- Sed viverra enim et ex elementum:

Calibri Regular (np. rozwinięcie dla jednego z podpunktów)
tekst: 9 pt
interlinia: 10,8 pt (auto)

- eget sagittis mauris venenatis,
- unc consectetur ligula erat,
- u commodo dui rutrum at,
- unc magna ex.

Punktory

Calibri Regular (np. wprowadzenie do treści innego dokumentu, kodeksu, umowy)
tekst: 8 pt
interlinia: 9,6 pt (auto)

Phasellus eu ex nec odio sagittis lacinia. Vestibulum ante ipsum primis in faucibus orci luctus et ultrices posuere cubilia Curae; l nisi. Nullam vel tristique lorem, et varius tellus. Morbi consectetur sapien non odio hendrerit viverra. Nulla facilisi. Mauris quis consectetur¹, dignissim neque finibus, dignissim nulla. Aliquam et leo nunc. Pellentesque magna nisl, aliquet ac est ac, hendrerit dolor. Interdum et malesuada fames ac ante ipsum primis in faucibus. Nunc vel erat vel justo vestibulum hendrerit. Integer lob efficitur. Duis eleifend eu sapien at varius. Vestibulum ante ipsum primis in faucibus* orci luctus et ultrices posuere cubilia Cura Suspendisse potenti.

Calibri Regular (np. przypisy)
tekst: 6 pt
interlinia: 7,2 pt (auto)

¹faucibus orci luctus et ultrices posuere cubilia Curae

Typografia. Zastosowanie krojów pisma.

Przedstawione wielkości czcionki są dedykowane dla formatu A4, w pracy z większymi formatami należy wyjść od przybliżonych proporcji, a w przypadku formatów mniejszych niż A4 należy zachować rozmiary czcionek przedstawione na rysunku obok.

Przedstawione na rysunku obok wielkości to optymalne rozmiary dla formatu A4 (i zbliżonych). Szczegółowe informacje oraz zastosowanie wraz z przykładami znajdują się w części 2 i 3 KIW.

Umieszczenie oraz wielkość dedykowane dla haseł promocyjnych stosowanych wraz z logotypem.

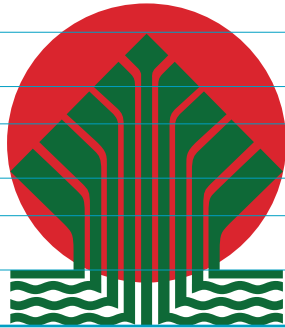

Narodowy Fundusz
Ochrony Środowiska
i Gospodarki Wodnej

1a

4a

Lorem ipsum dolor sit amet,
consectetur adipiscing elit.

1a

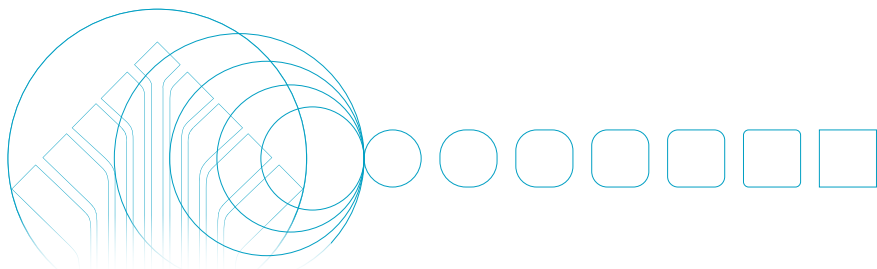

Przykład wykorzystania

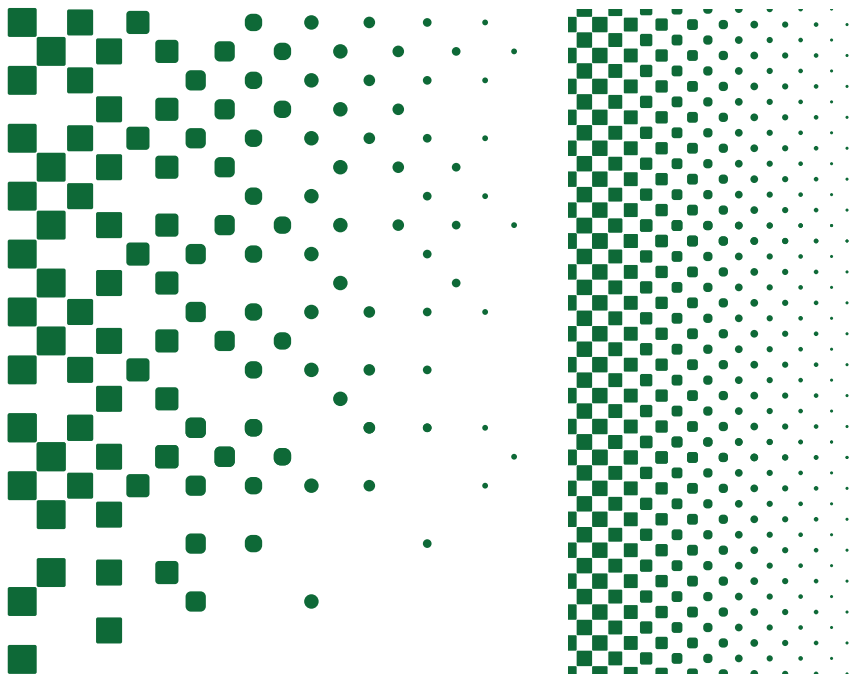

Elementy dekoracyjne. Geneza, element podstawowy.

Zastosowanie:

w materiałach do druku każdego rodzaju, np. ulotka, koperta, wizytówka, folder, broszura, plakat, billboard itp., jak i w przypadku różnego rodzaju multimedialnych stron internetowych, np. prezentacja multimedialna, animacje itp. oraz w przypadku tzw. okoliczności wyjątkowych jak rocznice, jubileusze, komunikacja skierowana do VIP np. zaproszenia, dyplomy, podziękowania itp.

Wszystkie pokazane obok przykładowe elementy dekoracyjne o nazwach A1, A2, A3, B1, B2, C1, C2 mogą być dowolnie wykorzystywane w materiałach i drukach wg indywidualnych projektów.

Zielony

Pantone 349 c

C: 100
M: 0
Y: 83
K: 47

R: 2
G: 105
B: 55

HTML: #006633

Papier

Wersja kolorowa: druk rekomendowany w kolorach pantone (wizytówki, papier firmowy),
w innych przypadkach (prasa, materiały typu roll-up) CMYK

PANTONE
CMYK

Wersja achromatyczna:

TŁOCZENIE WYPUKŁE Z MATRYCY

Drewno

Wersja achromatyczna:

GRAWER LASEROWY

Metal

Wersja kolorowa:
lakier proszkowy kolory:

LASEROWE WYCINANIE LITER ORAZ ZNAKU GRAFICZNEGO Z METALU
RAL

lub malowanie natryskowe:

CZERWONY NCS 1080-Y90R,
ZIELONY NCS 5040-G10Y

Wersja achromatyczna:

GRAWER LASEROWY

Plastik

Wersja kolorowa:

FOLIA ORACAL

Kamień

Wersja achromatyczna:

GRAWEROWANIE LASEROWE

Szkło

Wersja kolorowa:

FOLIA ORACAL

Wersja achromatyczna:

GRAWEROWANIE LASEROWE

Odwzorowanie logotypu na różnych
podłożach i materiałach.

Niedozwolone wykorzystanie logotypu.

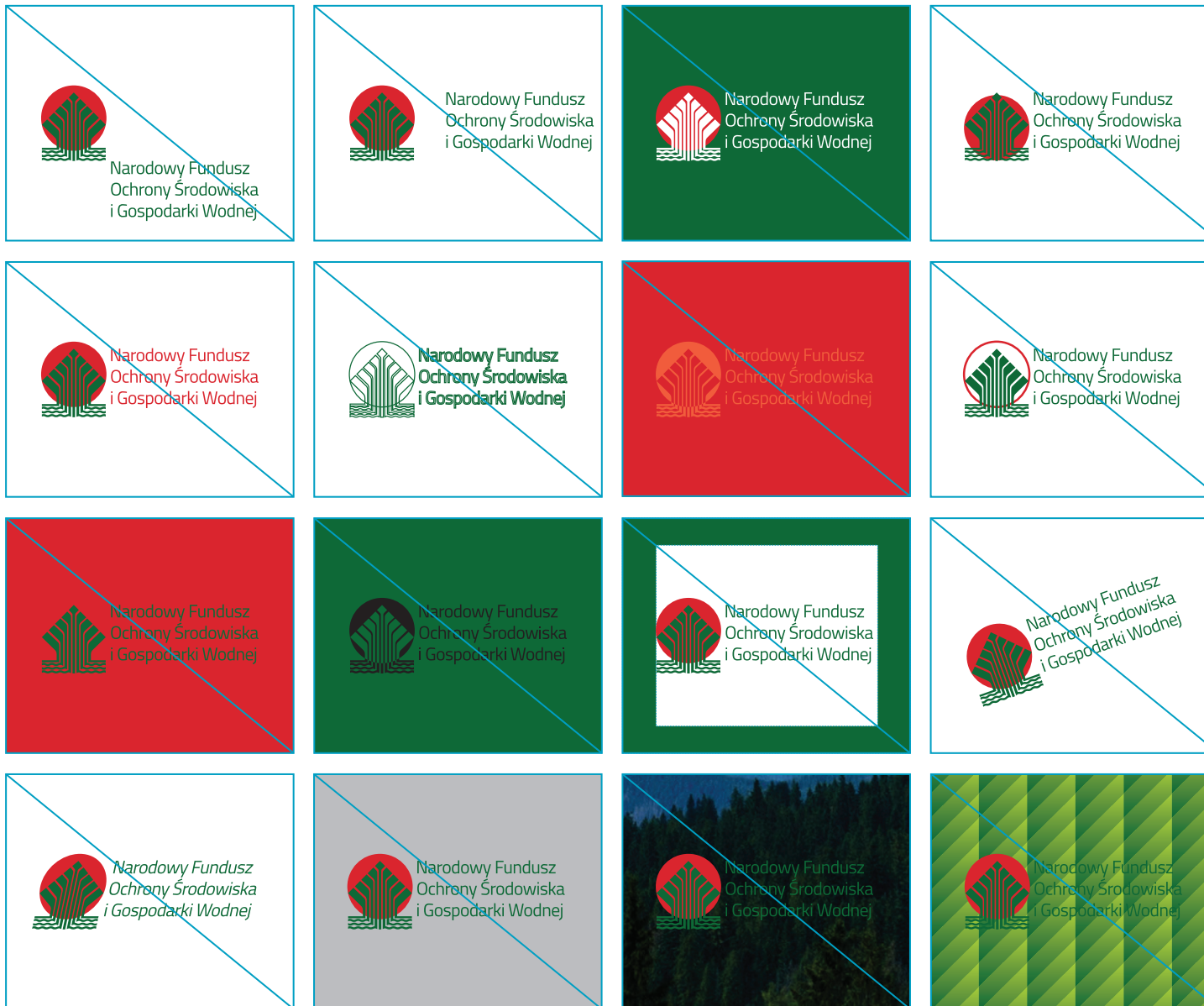

1

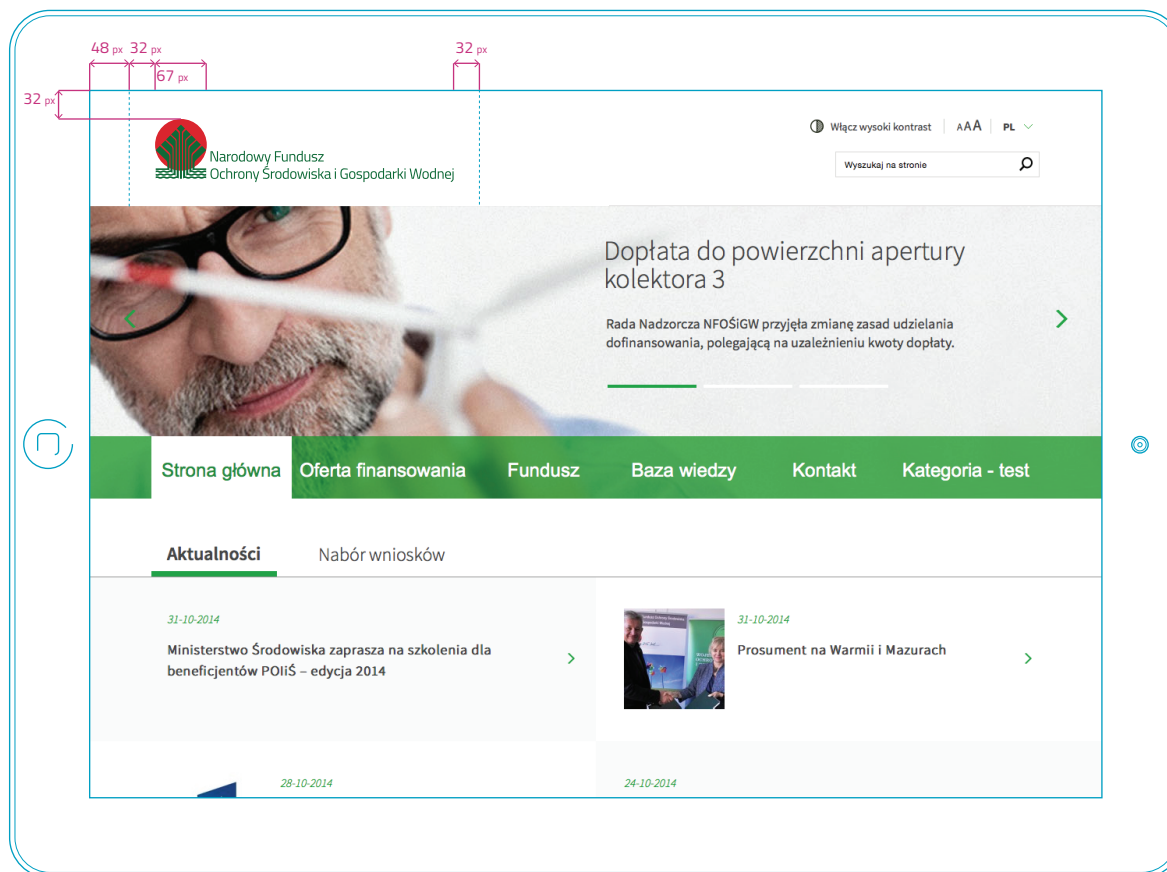

2

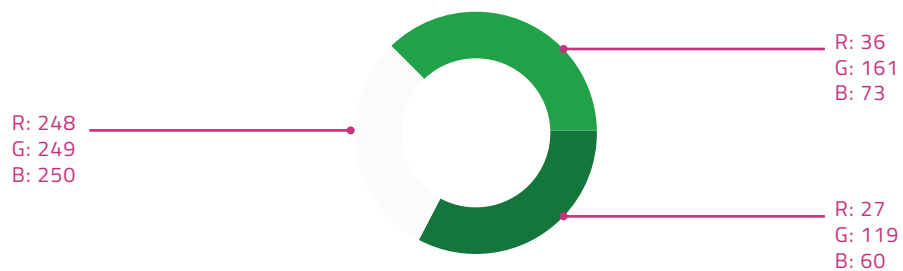

Strona www. Umiejscowienie oraz wielkość logo względem strony. Kolorystyka.

1. Położenie i proporcje logo względem witryny (przedstawione wielkości są podane w przybliżeniu i w zależności od projektu mogą odbiegać od zastosowanych na ilustracji obok).
2. Kolorystyka.

Strona www.
Stałe elementy graficzne.

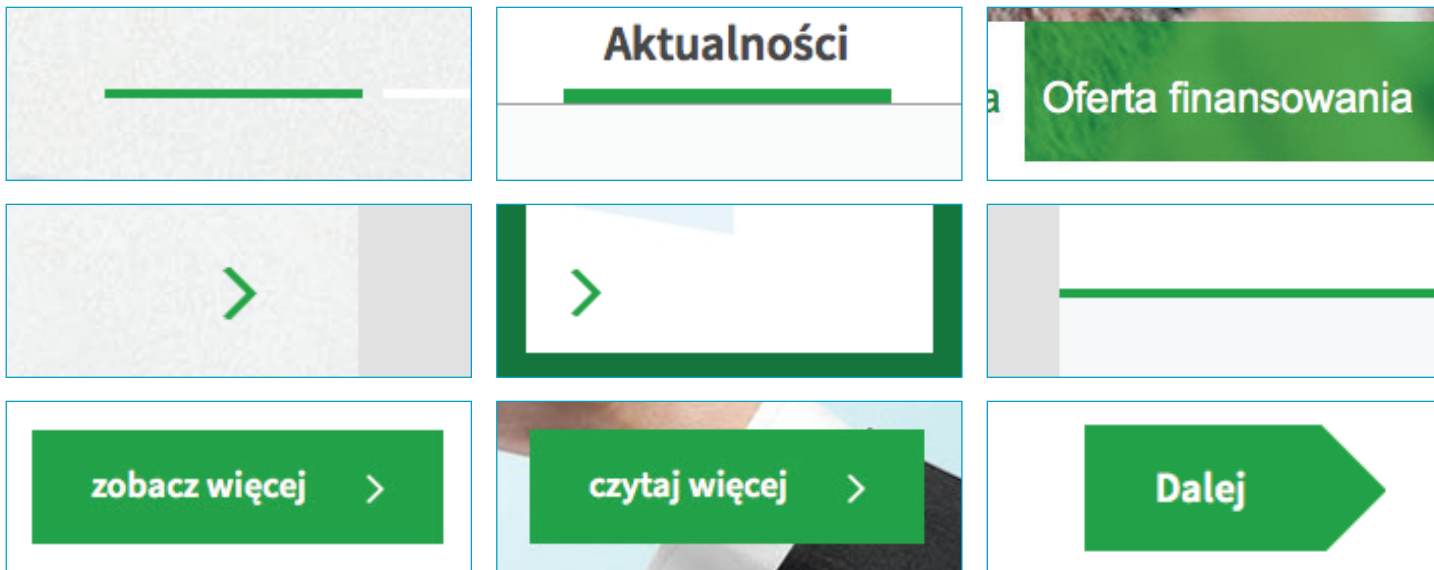

1



2



3

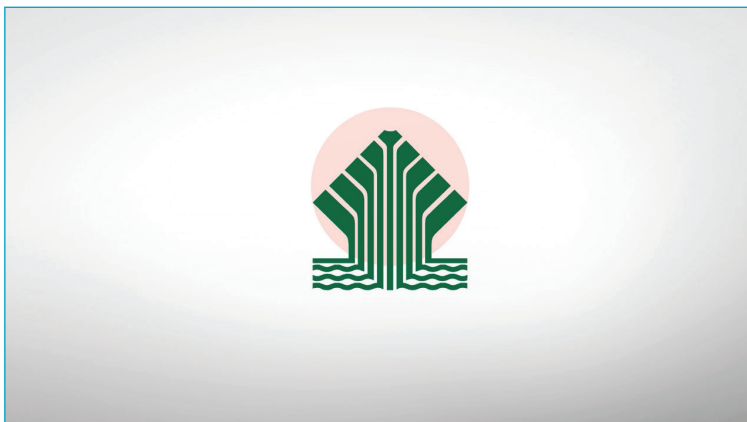

4



5



6



Materiały audio i wideo.
Animacja logo.

Dane techniczne:
format panoramiczny 16:9 przy wymiarach 1280×720 px
(HD), format zapisu AVI, czas trwania 8 sekund, 24 ftp
(klatki na sekundę).

Zastosowanie:
nośniki plików avi, takie jak telewizory, odtwarzacze dvd,
komputery, telefony, tablety.

Materiały audio i wideo.
Elementy produkcji filmowych.

1

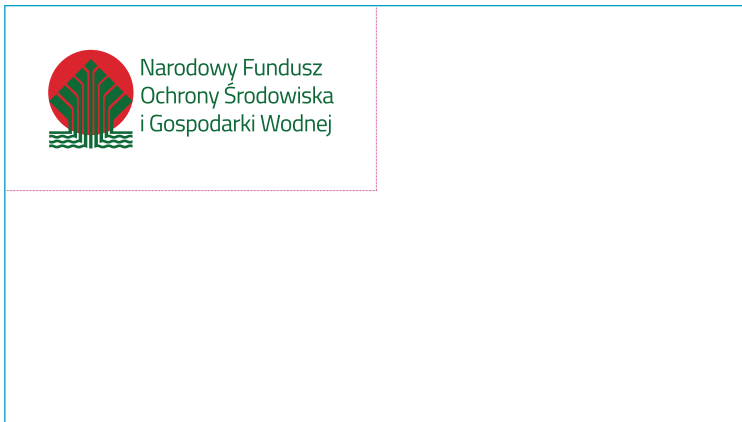

1. Plansze
2. Opisy
3. Belki z podpisami

2



135 px

Calibri Regular
tekst: 11 pt

3

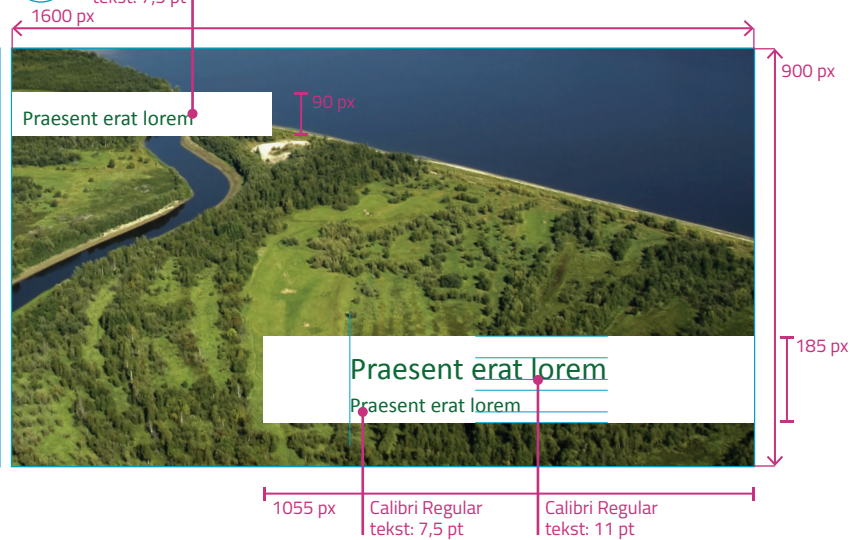

1600 px

Calibri Regular
tekst: 7,5 pt

90 px

900 px

185 px

1055 px

Calibri Regular
tekst: 7,5 pt

Calibri Regular
tekst: 11 pt

Preferowany papier do wykonania wszelkich druków dla NFOŚiGW powinien posiadać certyfikaty ekologiczne, np.:

- Europejska Stokrotka (ang. Ecolabel Flower), _____

- FSC (ang. Forest Stewardship Council, międzynarodowy system certyfikacji produktów gospodarki leśnej), _____

- Niebieski Anioł (niem. Der blaue Engel, ang. Blue Angel), _____

- Nordycki Łabędź (ang. Nordic Swan), _____

- PEFC (ang. Programme for the Endorsement of Forest Certification, program zatwierdzania certyfikacji lasów) _____

lub inny równoważny potwierdzający, że papier jest ekologiczny.

Wymagania ekologiczne.



Narodowy Fundusz
Ochrony Środowiska
i Gospodarki Wodnej

Komórka koordynująca użycie logotypu NFOŚiGW i stosowanie zapisów KIW NFOŚiGW:
Departament Strategii i Komunikacji, Wydział Strategii i Komunikacji, email: KIW@nfosigw.gov.pl
